

Клавишный синтезатор



# СТК-240/245

## РУКОВОДСТВО ПОЛЬЗОВАТЕЛЯ

Пожалуйста, сохраните данное руководство для обращения к нему в дальнейшем.



**CASIO®**

## Внимание!

Прежде чем приступить к использованию данного изделия, ознакомьтесь со следующей информацией:

- Прежде чем приступить к использованию адаптера AD-E95100L (в комплект поставки не входит) для подачи питания на устройство, убедитесь в отсутствии в адаптере каких бы то ни было повреждений. Тщательно проверьте шнур питания на наличие разрывов, надразов, оголенных проводов и других серьезных повреждений. Не позволяйте детям пользоваться серьезно поврежденным адаптером.
- Не пытайтесь перезарядить батареи.
- Не используйте аккумуляторные батареи.
- Не используйте совместно старые и новые батареи.
- Используйте только рекомендованные батареи или батареи эквивалентного типа.
- При установке батарей всегда убеждайтесь, что положительный (+) и отрицательный (-) полюса расположены правильно, в соответствии с маркировкой рядом с батарейным отсеком.
- При первых же признаках разрядки как можно скорее заменяйте батареи.
- Не допускайте короткого замыкания полюсов батареи.
- Не допускайте к изделию детей младше 3 лет.
- Используйте только адаптер CASIO AD-E95100L.
- Адаптер переменного тока – не игрушка!
- Перед тем как приступить к очистке изделия, отсоединяйте от него адаптер переменного тока.

## ВАЖНЫЕ ПРАВИЛА БЕЗОПАСНОСТИ

1. Прочтите данное руководство.
2. Сохраните данное руководство.
3. Обращайте особое внимание на предупреждения.
4. Следуйте всем указаниям.
5. Не используйте данный аппарат вблизи воды.
6. Очищайте аппарат только при помощи сухой ткани.
7. Не закрывайте вентиляционные отверстия. Устанавливайте аппарат в соответствии с указаниями производителя.
8. Не устанавливайте аппарат вблизи источников тепла, таких как радиаторы, тепловые регистры, печи, усилители и т.д. Не рекомендуется устанавливать инструмент ближе 1 метра от средств отопления (батарей, обогревателей и т.п.).
9. Не нарушайте конструкцию полярной вилки или вилки заземляющего типа. Полярная вилка имеет два ножевых контакта разной ширины. Вилка заземляющего типа имеет два ножевых контакта и заземляющий штырь. Широкий контакт или заземляющий штырь предназначены для обеспечения безопасности. Если вилка прилагаемого шнура питания не подходит к вашей розетке, обратитесь к электрику для замены устаревшей розетки. Формы вилки шнура питания инструмента и стеновой розетки отличаются в разных странах и регионах.
10. Прокладывайте шнур питания так, чтобы по нему не ходили и чтобы его не могли пережать, особенно в местах рядом с вилкой, розеткой или в месте выхода из аппарата.
11. Используйте только рекомендованные производителем приспособления/принадлежности.
12. Используйте аппарат только с прилагаемыми к нему или рекомендованными производителем тележкой, подставкой, штативом, кронштейном или столом. При использовании тележки для перемещения аппарата будьте осторожны, так как в случае ее опрокидывания вы можете получить травму.
13. Отсоединяйте данный аппарат во время грозы или в случае, если вы не собираетесь пользоваться им длительное время.
14. Все работы по техническому обслуживанию должны выполняться квалифицированным сервисным персоналом. Техническое обслуживание необходимо в случае какого-либо повреждения аппарата, например при повреждении шнура питания или вилки, попадании внутрь аппарата жидкости или каких-либо предметов, воздействии на аппарат дождя или влаги, ненормальной работы аппарата или его падения. Не допускайте попадания на аппарат воды и не ставьте на него предметы, наполненные водой, например вазы. Если индикатор питания не горит, это не означает, что аппарат полностью отключен от электросети. Для того чтобы полностью отключить аппарат от электросети, необходимо отсоединить шнур питания от розетки. Для этого разместите аппарат так, чтобы шнур питания был легко доступен.
15. Все возможные подсоединения (компьютер, педали, наушники, другая аппаратура) производить исключительно при отключенном питании инструмента.
16. Инструмент необходимо устанавливать строго горизонтально.
17. Если на корпусе имеются вентиляционные отверстия – необходимо оставлять не менее 40 см пространства около них.
18. В случае если используется блок питания, состоящий из двух частей (сетевой шнура и блока питания), необходимо сначала вставить сетевой шнур на 220 В в разъем блока питания, затем подключить блок питания к разъему инструмента и только потом вставить вилку сетевого шнура в розетку.
19. Сетевая вилка и приборный соединитель должны оставаться легко доступными.
20. Во избежание повреждений надежно закрепите аппарат на столе (полу) в соответствии с требованиями инструкции по установке.
21. Блок питания фирмы «CASIO» AD-E95100L предназначен для электропитания устройств CASIO. Блоки питания преобразуют входное сетевое напряжение 220 вольт, 50 герц в выходное постоянное напряжение. Электрические параметры блока питания приведены в табл. 1.

Таблица 1. Параметры блока питания

| Модель     | Входное переменное напряжение, Вольт/Гц/Потребление | Выходное постоянное напряжение, Вольт | Выходной ток, мА |
|------------|---|---------------------------------------|------------------|
| AD-E95100L | 100-240/50-60/0,3 А                                 | 9,5                                   | 1000             |

# Меры безопасности

Прежде чем приступить к использованию этого инструмента, внимательно прочитайте данное руководство.

## Символы

В данной инструкции и на самом изделии имеются различные символы, предназначенные для обеспечения безопасной и правильной эксплуатации изделия, предотвращения травм пользователя и иных лиц и недопущения повреждения имущества. Эти символы и их значения приведены ниже.

### ОПАСНОСТЬ

Этот символ обращает ваше внимание на те сведения, игнорирование или неправильное использование которых влечет за собой опасность для жизни или риск получения серьезной травмы.

### ПРЕДУПРЕЖДЕНИЕ

Этот символ обращает ваше внимание на те вопросы и предметы, которые таят в себе угрозу для жизни или риск получения серьезной травмы, если вопреки такому предупреждающему символу изделие эксплуатируется неправильно.

### ПРЕДОСТЕРЕЖЕНИЕ

Этот символ обращает ваше внимание на те вопросы и предметы, которые таят в себе опасность получения серьезной травмы, а также на те вопросы и предметы, в связи с которыми вероятность получения телесных повреждений возникает только в том случае, если вопреки такому предостерегающему знаку изделие эксплуатируется неправильно.

## Примеры символов



Данный символ треугольника ( $\triangle$ ) означает, что пользователь должен быть осторожен. (Приведенный слева пример символа предупреждает об опасности поражения электрическим током.)



Данный перечеркнутый круг ( $\otimes$ ) означает, что нельзя выполнять указанное действие. Действия, изображенные внутри данного символа или рядом с ним, строго запрещены. (Приведенный слева пример символа указывает на запрещение разборки.)



Черный круг ( $\bullet$ ) означает, что указанное действие должно быть обязательно выполнено. Необходимо обязательно выполнить операцию, изображенную внутри этого символа. (Приведенный слева пример символа указывает на необходимость извлечения вилки из сетевой розетки.)

 **ОПАСНОСТЬ**

**Щелочные батареи**

Если жидкость из щелочных батарей попала вам в глаза, немедленно выполните следующее:

1. Не трите глаза! Промойте их водой.
  2. Немедленно обратитесь к врачу.
- Невыполнение указанных выше действий может привести к потере зрения!



 **ПРЕДУПРЕЖДЕНИЕ**

**Дым, необычный запах, перегрев**

Использование устройства при появлении дыма или необычного запаха или при перегреве может повлечь за собой возгорание или поражение электрическим током. Немедленно выполните указанные ниже действия:

1. Выключите инструмент.
2. Если вы используете адаптер переменного тока, отсоедините его от розетки электросети.
3. Обратитесь за помощью к представителю компании, в которой вы приобрели данный музыкальный инструмент, или в уполномоченный центр технического обслуживания компании CASIO.

**Адаптер переменного тока**

- Неправильное использование адаптера переменного тока может повлечь за собой опасность возгорания и поражения электрическим током. Обязательно соблюдайте указанные ниже меры предосторожности.
- Пользуйтесь только адаптером переменного тока, предназначенным для данного музыкального инструмента.
- Не пользуйтесь источником питания, напряжение которого отличается от указанного на адаптере.
- Не перегружайте электрические розетки и удлинители.



- Неправильное использование шнура адаптера переменного тока может повлечь за собой повреждение или поломку адаптера, что влечет за собой опасность возгорания и поражения электрическим током. Обязательно соблюдайте указанные ниже меры предосторожности.
- Не устанавливайте на провод тяжелые предметы и не подвергайте его нагреву.
- Не пытайтесь модифицировать провод и не изгибайте его в чрезмерной степени.
- Не скручивайте и не натягивайте провод.
- При повреждении провода электропитания или вилки обратитесь за помощью к представителю компании, в которой вы приобрели данный музыкальный инструмент, или в уполномоченный центр технического обслуживания компании CASIO.
- Никогда не прикасайтесь к адаптеру переменного тока мокрыми руками. В противном случае возникает опасность поражения электрическим током.
- Не используйте адаптер переменного тока в местах, где на него может попасть вода, так как это может вызвать возгорание или поражение электрическим током.
- Не ставьте на адаптер переменного тока вазы и другие емкости, наполненные жидкостью, так как попадание жидкости на адаптер может вызвать возгорание или поражение электрическим током.



**Батареи**

Неправильное использование батарей может привести к протечке электролита, способного повредить окружающие предметы, а также к разрыву батарей, влекущему за собой опасность возгорания и телесных повреждений. Обязательно соблюдайте указанные ниже меры предосторожности.

- Ни в коем случае не пытайтесь разбирать батареи и не замыкайте их накороток.
- Не подвергайте батареи нагреву и не сжигайте их.
- Не используйте совместно старые и новые батареи.
- Не используйте совместно батареи разных типов.
- Не заряжайте батареи.
- Соблюдайте полярность ((+) и (-)) при установке батарей.



**Не избавляйтесь от устройства путем сжигания.**

Ни в коем случае не бросайте устройство в огонь. Оно может взорваться, что влечет за собой опасность пожара и получения травмы.

**Вода и посторонние предметы**

Попадание внутрь устройства воды, других жидкостей и посторонних объектов (например, металлических предметов, карандашей и т.п.) влечет за собой опасность возгорания и поражения электрическим током. Немедленно выполните описанные ниже действия.



1. Выключите инструмент.
2. Если вы используете адаптер переменного тока, отсоедините его от розетки электросети.
3. Обратитесь за помощью к представителю компании, в которой вы приобрели данный музыкальный инструмент, или в уполномоченный центр технического обслуживания компании CASIO.

**Разборка и модификация**

Никогда не пытайтесь разобрать или модифицировать этот музыкальный инструмент. Такие действия могут привести к поражению электрическим током, получению ожогов и других травм. Все проверки, регулировки и ремонт внутренних частей инструмента должны производиться только представителями компании, в которой вы приобрели данный музыкальный инструмент, или специалистами центра технического обслуживания компании CASIO.

**Падение и удар**

Продолжение использования устройства, поврежденного в результате падения или сильного удара, влечет за собой опасность возгорания и поражения электрическим током. Немедленно выполните описанные ниже действия.

1. Выключите инструмент.
2. Если вы используете адаптер переменного тока, отсоедините его от розетки электросети.
3. Обратитесь за помощью к представителю компании, в которой вы приобрели данный музыкальный инструмент, или в уполномоченный центр технического обслуживания компании CASIO.

**Пластиковые пакеты**

Не позволяйте никому надевать на голову пластиковые упаковочные пакеты из-под музыкального инструмента и брать их в рот. Это может привести к удушью. В этой связи необходимо соблюдать особую осторожность, если дома есть маленькие дети.

**Не становитесь на музыкальный инструмент или на его подставку.\***

Не становитесь на музыкальный инструмент или на его подставку, так как в этом случае инструмент может опрокинуться или получить повреждение. В этой связи необходимо соблюдать особую осторожность, если дома есть маленькие дети.

**Установка**



Не устанавливайте музыкальный инструмент на неустойчивой подставке или его подставку на неровной или неустойчивой поверхности. Установка инструмента на неровной или неустойчивой поверхности может привести к его падению и нанесению травм находящимся рядом людям.



## ПРЕДОСТЕРЕЖЕНИЕ

### Адаптер переменного тока

Неправильное использование адаптера переменного тока создает опасность возгорания и поражения электрическим током. Обязательно соблюдайте указанные ниже меры предосторожности.

- Не располагайте электрический провод около печей, кухонных плит и других источников тепла. 
- Отсоединяя адаптер переменного тока от электрической розетки, не тяните за провод. Беритесь за сам адаптер.
- Вставляйте адаптер переменного тока в стенную розетку до упора. 
- Отсоединяйте адаптер от стенной розетки во время грозы, а также если вы надолго покидаете дом, например едете в отпуск.
- Не реже одного раза в год отсоединяйте адаптер от сетевой розетки и удаляйте пыль, накопившуюся вокруг штырьков вилки шнура питания, при помощи сухой ткани или пылесоса.
- Ни в коем случае не используйте моющие средства для очистки шнура питания, особенно его вилки и штекера.

### Перемещение устройства

Прежде чем перемещать устройство, обязательно отсоединяйте адаптер переменного тока от сетевой розетки, а также отсоединяйте от устройства все кабели и соединительные провода. В противном случае возникает опасность повреждения проводов, возгорания и поражения электрическим током. 

### Чистка

Перед чисткой устройства вначале обязательно отсоединяйте адаптер переменного тока от сетевой розетки. Если адаптер останется подсоединенным, то возникнет опасность его повреждения, а также возгорания и поражения электрическим током. 

### Батареи

Неправильное использование батарей может привести к протечке электролита, способного повредить окружающие предметы, а также к разрыву батарей, влекущему за собой опасность возгорания и телесных повреждений. Обязательно соблюдайте указанные ниже меры предосторожности.

- Используйте только батареи, рекомендованные для данного музыкального инструмента.
- Извлекайте батареи из музыкального инструмента, если вы не планируете пользоваться им в течение продолжительного времени.

### Соединители

Подсоединяйте к соединителям данного музыкального инструмента только рекомендованные внешние устройства. Подсоединение нерекондованных устройств может привести к возгоранию или поражению электрическим током. 

### Установка

Не устанавливайте данное устройство в указанных ниже местах, так как при этом возникает опасность возгорания и поражения электрическим током. 

- В местах с высокой влажностью или большим количеством пыли.
- В местах приготовления пищи или других местах, подверженных воздействию масляных паров.
- Возле кондиционера воздуха, на ковре с подогревом, под прямыми солнечными лучами, в припаркованном на солнце автомобиле и в других местах, где изделие может подвергнуться воздействию высокой температуры.

**Экран дисплея**

- Не подвергайте жидкокристаллический дисплей инструмента сильным ударам: стекло дисплея может разбиться или треснуть, что может привести к получению травм.
- Если стекло дисплея все же растрескалось или разбилось, не допускайте попадания на кожу жидкости из дисплея: это может вызвать раздражение кожи.
- При попадании жидкости из дисплея в рот немедленно прополощите рот водой и обратитесь к врачу.
- При попадании жидкости из дисплея в глаза или на кожу следует немедленно промыть глаза или пораженный участок кожи водой (в течение не менее 15 минут) и обратиться к врачу.

**Громкость звука**

Не слушайте музыку на очень высоком уровне громкости в течение длительного времени. Особую осторожность следует соблюдать при прослушивании музыки через наушники. Очень громкий звук может повредить слух.

**Тяжелые предметы**

Не ставьте на музыкальный инструмент тяжелые предметы. В противном случае инструмент может перевернуться или установленный предмет может упасть с него, что создает угрозу травмы.

**Правильная сборка стойки\***

Неправильно собранная стойка может перевернуться, а инструмент – упасть, что влечет за собой опасность получения травмы. Правильно соберите стойку, следуя прилагаемой инструкции. Затем правильно установите музыкальный инструмент на стойку.



\* Стойку можно приобрести дополнительно (в комплект поставки музыкального инструмента она не входит).

**ВНИМАНИЕ!**

При использовании батарей в случае обнаружения любого из нижеперечисленных признаков как можно скорее замените батареи или переключитесь на другой источник питания.

- Инструмент не включается
- Изображение на дисплее мерцает, стало тусклым или трудночитаемым
- Слишком низкий уровень громкости звука из динамиков или наушников
- Искажение звука
- Пропадание звука при игре на большой громкости
- Внезапное выключение инструмента при игре на большой громкости
- Изображение на дисплее мерцает или тускнеет при игре на большой громкости
- Продолжение звучания даже после отпускания клавиши
- Тембр звучания совершенно не похож на выбранный
- Нарушение воспроизведения моделей стиля и встроенных музыкальных произведений



# Введение

Поздравляем вас с приобретением этого электронного музыкального инструмента CASIO! Он обладает следующими возможностями и функциями.

## ■ 100 инструментальных тембров

Инструмент оснащен широким диапазоном тембров, включая оркестровые звучания, синтезированные звуки и многие другие.

## ■ 100 стилей

100 разнообразных стилей придадут дополнительную яркость и живость вашей игре.

## ■ Автоаккомпанемент

Вам нужно просто сыграть аккорд, а соответствующие ритмическая, басовая и аккордовая партии автоматически исполняются вместе с вашей игрой.

## ■ Банк встроенных музыкальных произведений, включающий 50 композиций

В вашем распоряжении имеется широкий выбор популярных музыкальных произведений от «Оды к радости» до «Рождественских колокольчиков», которые вы можете просто слушать или использовать для игры с сопровождением. Путем выполнения простой операции вы можете отключить партию мелодии, чтобы самостоятельно исполнять ее на клавиатуре инструмента под аккомпанемент.



# Содержание

**Меры безопасности** ..... 1

**Введение** ..... 6

**Общие сведения** ..... 8

Установка подставки для нот ..... 9

Использование дисплея ..... 10

**Краткий обзор банка  
встроенных музыкальных  
произведений** ..... 11

Воспроизведение встроенного  
музыкального произведения ..... 11

**Электропитание** ..... 13

Питание от домашней электросети ..... 13

Питание от батарей ..... 13

Автоматическое выключение ..... 14

Первоначальные настройки ..... 14

**Соединения** ..... 15

Разъем «PHONES/OUTPUT»  
[Наушники/Выходной сигнал] ..... 15

Прилагаемые и дополнительные  
принадлежности ..... 15

**Основные операции** ..... 16

Игра на инструменте ..... 16

Выбор тембра ..... 16

**Автоаккомпанемент** ..... 18

Выбор стиля ..... 18

Воспроизведение стиля ..... 19

Регулировка темпа ..... 19

Использование автоаккомпанемента ..... 20

Использование модели вставки ..... 22

Синхронный старт аккомпанемента  
с исполнением стиля ..... 22

Регулировка громкости аккомпанемента ..... 23

**Использование банка  
встроенных музыкальных  
произведений** ..... 24

Воспроизведение встроенного  
музыкального произведения ..... 24

Индикация дисплея в режиме банка  
встроенных музыкальных произведений ..... 25

Регулировка темпа встроенного  
музыкального произведения ..... 26

Изменение тембра партии мелодии  
встроенного музыкального произведения ..... 26

Игра в сопровождении встроенного  
музыкального произведения ..... 26

Звук аплодисментов ..... 27

Последовательное воспроизведение  
всех встроенных музыкальных произведений ..... 28

**Настройка параметров  
инструмента** ..... 29

Транспонирование инструмента ..... 29

Настройка инструмента ..... 30

**Поиск и устранение  
неисправностей** ..... 31

**Технические характеристики** .. 33

**Меры предосторожности  
при эксплуатации** ..... 34

**Приложение** ..... A-1

Перечень тембров ..... A-1

Перечень стилей ..... A-2

Нотная таблица ..... A-3

Таблица аппликатуры аккордов  
режима «FINGERED» ..... A-5

Перечень ударных инструментов ..... A-7

Перечень встроенных музыкальных  
произведений ..... A-8



- ❶ Переключатель «POWER/MODE» [Питание/Режим]
- ❷ Кнопки «MAIN VOLUME» [Общий уровень громкости]
- ❸ Кнопка «TRANPOSE/TUNE» [Транспонирование/Настройка]
- ❹ Кнопка «ACCOMP VOLUME» [Громкость аккомпанемента]
- ❺ Кнопка «SYNCHRO/FILL-IN» [Синхронный старт/Вставка]
- ❻ Кнопка «START/STOP» [Запуск/Остановка]
- ❼ Кнопки «TEMPO» [Темп]
- **Кнопки управления банком встроенных музыкальных произведений**
  - ❸ Кнопка «MELODY ON/OFF» [Включение/отключение мелодии]
  - ❹ Кнопка «PLAY/PAUSE» [Воспроизведение/Пауза]
  - ❺ Кнопка «STOP» [Остановка]
- ❾ Кнопка «TONE» [Тембр]
- ❿ Кнопка «RHYTHM» [Стиль]
- ⓫ Кнопка «SONG BANK» [Банк встроенных музыкальных произведений]
- ⓬ Динамики
- ⓭ Дисплей
- ⓮ Перечень встроенных музыкальных произведений
- ⓯ Перечень стилей
- ⓰ Перечень тембров
- ⓱ Названия аккордов
- ⓲ Перечень ударных инструментов
- ⓳ Кнопки [+]/[-]
  - Отрицательные значения можно изменить только при помощи кнопок [+] и [-], увеличивая и уменьшая отображаемое значение.
- ⓴ Цифровые кнопки
  - Используются для ввода цифр с целью изменения отображаемых значений.

#### Задняя панель

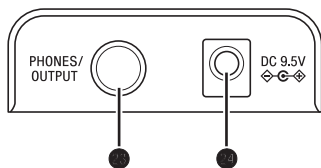

- ⓴ Разъем «PHONES/OUTPUT» [Наушники/Выходной сигнал]
- ⓴ Разъем «DC 9.5V» [9,5 В пост. тока]

#### \* Установка подставки для нот

Вставьте концы подставки для нот, поставляемой с данным музыкальным инструментом, в два отверстия на верхней стороне инструмента.

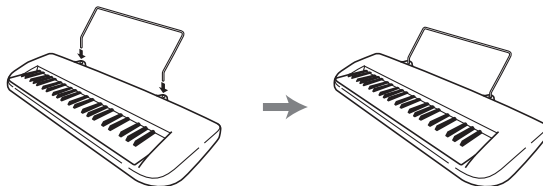

## Использование дисплея

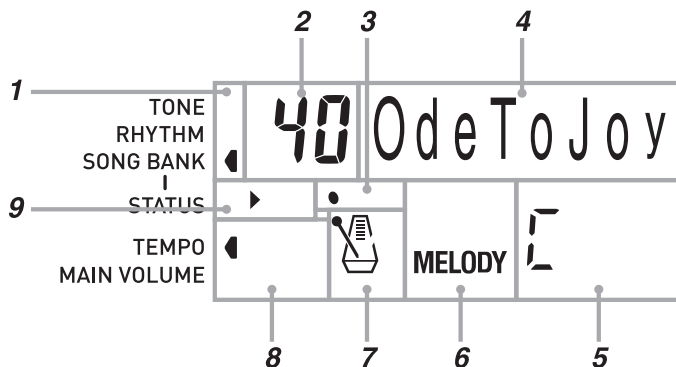

\* На этом рисунке показана индикация дисплея в режиме банка встроенных музыкальных произведений.

1. Напротив выполняемой в данный момент настройки появляется указатель (TONE, RHYTHM, SONG BANK).
2. Номер тембра, номер стиля, номер встроенного музыкального произведения, значение параметра настройки инструмента
3. Доли тактов стиля, автоаккомпанемента, встроенного музыкального произведения
4. Название тембра, название стиля, название встроенного музыкального произведения, название режима, название параметра настройки инструмента
5. Названия аккордов автоаккомпанемента и встроенных музыкальных произведений
6. Отображаемый индикатор «MELODY» означает, что партия мелодии встроенного музыкального произведения включена
7. Темп стиля, автоаккомпанемента, встроенного музыкального произведения
8. Значение темпа стиля, автоаккомпанемента, встроенного музыкального произведения; установка громкости
9. Индикаторы операций с банком встроенных музыкальных произведений

### ПРИМЕЧАНИЕ

- Примеры индикаций дисплея, приведенные в данном Руководстве пользователя, предназначены только для иллюстративных целей. Текст и значения, фактически отображаемые на дисплее, могут отличаться от примеров, приведенных в данном Руководстве.

# Краткий обзор банка встроенных музыкальных произведений

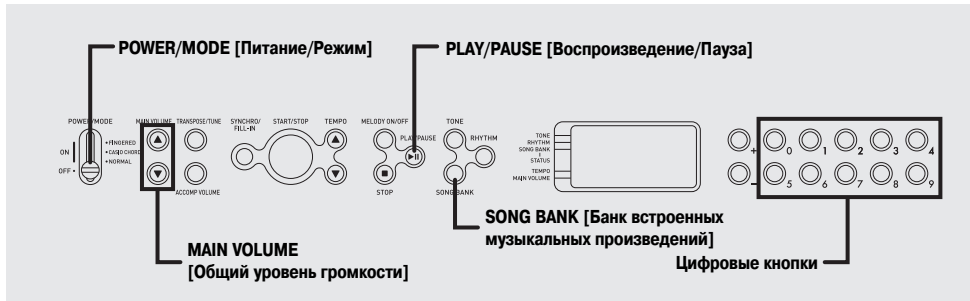

Банк встроенных музыкальных произведений данного инструмента содержит 50 произведений, которые вы можете просто слушать или использовать для игры с сопровождением. Путем выполнения простой операции вы можете отключить партию мелодии, чтобы самостоятельно исполнять ее на клавиатуре инструмента под аккомпанемент. Подробные сведения об игре на клавиатуре в сопровождении встроенных музыкальных произведений приведены в разделе «Использование банка встроенных музыкальных произведений» на стр. 24.

## Воспроизведение встроенного музыкального произведения

### Как воспроизвести встроенное музыкальное произведение

1. Установите переключатель «POWER/MODE» в положение «NORMAL» [Обычное исполнение].
2. При помощи кнопок «MAIN VOLUME» уменьшите уровень громкости до относительно низкого уровня.
3. Нажмите кнопку «SONG BANK», чтобы войти в режим банка встроенных музыкальных произведений.

После нажатия кнопки «SONG BANK» появляется этот индикатор.



4. В перечне встроенных музыкальных произведений найдите желаемое произведение и при помощи цифровых кнопок введите его двузначный номер.

Пример: Для выбора произведения «40 ODE TO JOY» нажмите «4», а затем «0».



- В перечне встроенных музыкальных произведений, напечатанном на консоли инструмента, приведены не все имеющиеся произведения. Полный перечень приведен на стр. A-8.

5. Нажмите кнопку «PLAY/PAUSE», чтобы начать воспроизведение.

- Музыкальное произведение будет воспроизводиться непрерывно, начинаясь с начала после завершения.

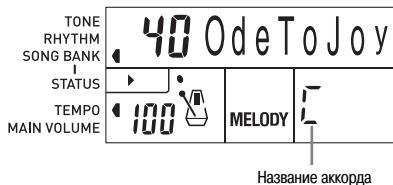

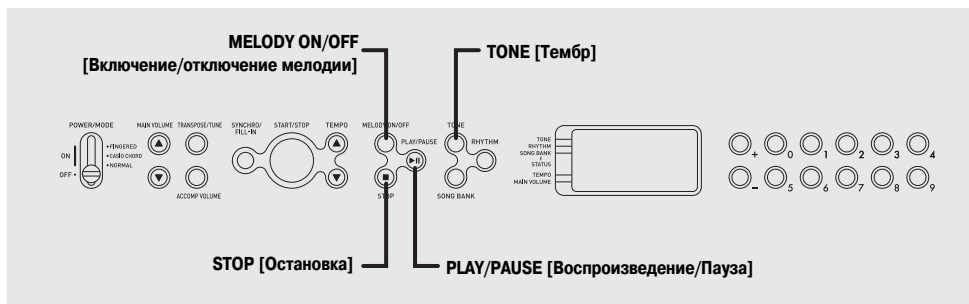

6. Нажмите кнопку «MELODY ON/OFF», чтобы отключить партию мелодии и играть ее самостоятельно под аккомпанемент.

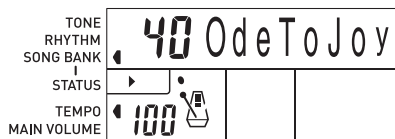

7. Нажмите кнопку «MELODY ON/OFF» еще раз, чтобы включить партию мелодии.
8. Нажмите кнопку «STOP», чтобы остановить воспроизведение встроенного музыкального произведения.
9. Нажмите кнопку «TONE», чтобы выйти из режима банка встроенных музыкальных произведений и вернуться к экрану выбора тембра и стиля.



Индикатор выключается

**ПРИМЕЧАНИЕ**

- Во время воспроизведения встроенного музыкального произведения вы также можете выполнять следующую операцию:
  - Включить режим паузы, нажав кнопку «PLAY/PAUSE».

# Электроснабжение

Данное устройство может работать от домашней электросети или от батарей.

## ВНИМАНИЕ!

- **Обязательно прочтите и соблюдайте указания раздела «Меры безопасности» данного руководства. Неправильная эксплуатация данного устройства может привести к поражению электрическим током и/или возгоранию.**
- **Перед подключением или отключением адаптера переменного тока или перед установкой или извлечением батарей обязательно убедитесь в том, что музыкальный инструмент выключен.**

## Питание от домашней электросети

Используйте только адаптер переменного тока, предназначенный для этого музыкального инструмента. Использование адаптера другого типа может привести к неисправности.

**Требуемый адаптер переменного тока: AD-E95 100L (с вилкой стандарта JEITA)**



## ВНИМАНИЕ!

- **При работе адаптера переменного тока в течение длительного времени он может нагреваться. Это нормальное явление, не свидетельствующее о наличии какой-либо неисправности.**
- **Для предотвращения разрыва проводов не прилагайте к шнуру питания какую-либо нагрузку.**

Не изгибайте!



Не обматывайте!

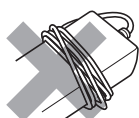

## Питание от батарей

Питание устройства может осуществляться от шести батарей типоразмера «AA».

- Используйте щелочные или угольно-цинковые батареи. Не используйте батареи «oxyride» или другие батареи на основе никеля.

Откройте крышку батарейного отсека в днище инструмента, установите батареи в отсек, а затем закройте крышку.

- При установке батарей убедитесь в правильном расположении положительного (+) и отрицательного (-) полюсов.

Откройте крышку батарейного отсека.

Нажав здесь, сдвиньте крышку в направлении, указанном стрелкой.

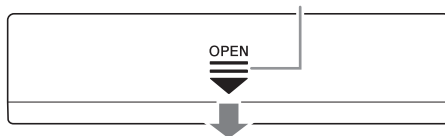

Установите батареи.

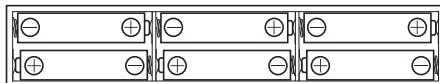

## **Важная информация об использовании батарей**

### **■ Примерный срок службы батарей**

**Угольно-цинковые батареи ..... 6 часов\***

\* Указан стандартный срок службы батарей при нормальной температуре и среднем уровне громкости музыкального инструмента. Эксплуатация инструмента при слишком высоких или низких температурах или с очень высоким уровнем громкости сокращает срок службы батарей.

### **■ Любой из следующих признаков при работе инструмента от батарей означает то, что батареи близки к разрядке. При появлении какого-либо из этих признаков как можно скорее замените батареи.**

- Инструмент не включается
- Изображение на дисплее мерцает, стало тусклым или трудночитаемым
- Слишком низкий уровень громкости звука из динамиков или наушников
- Искажение звука
- Пропадание звука при игре на большой громкости
- Внезапное выключение инструмента при игре на большой громкости
- Изображение на дисплее мерцает или тускнеет при игре на большой громкости
- Продолжение звучания даже после отпущения клавиши
- Тембр звучания совершенно не похож на выбранный
- Нарушение воспроизведения моделей стиля и встроенных музыкальных произведений

## **Автоматическое выключение**

Если в течение около 6 минут вы не выполняете никаких операций на инструменте, он автоматически выключается с целью экономии энергии батарей.

### **Как отключить функцию автоматического выключения**

Для отключения функции автоматического выключения удерживайте нажатой кнопку «TONE» при включении инструмента.



#### **ПРИМЕЧАНИЕ**

- Когда функция автоматического выключения отключена, инструмент не выключается автоматически вне зависимости от времени, в течение которого не выполняются никакие операции.
- Функция автоматического выключения включается автоматически каждый раз при включении инструмента.

## **Первоначальные настройки**

Каждый раз при повторном включении музыкального инструмента после его выключения переключателем «POWER/MODE» или функцией автоматического выключения все его настройки возвращаются к первоначальным значениям.



# Соединения

## Разъем «PHONES/OUTPUT» [Наушники/Выходной сигнал]

Перед подключением наушников или другого внешнего устройства установите на минимум уровень громкости на инструменте и подключаемом устройстве. После подключения установите желаемый уровень громкости.

### [Задняя панель]

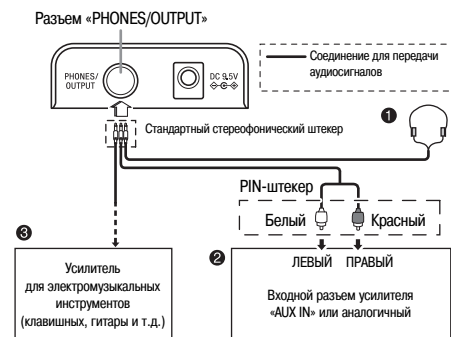

### Подключение наушников (Рисунок 1)

При подключении наушников встроенные динамики инструмента отключаются, поэтому вы можете играть на инструменте даже глубокой ночью, не причиняя никому беспокойства.

### Аудиоаппаратура (Рисунок 2)

Для подключения инструмента к аудиоаппаратуре используйте имеющийся в продаже соединительный шнур со стандартным штекером на одном конце и двумя PIN-штекерами на другом. При этой конфигурации, как правило, необходимо устанавливать переключатель входов аудиоаппаратуры в положение входа (как правило, обозначается как «AUX IN» или аналогично), к которому присоединен шнур от музыкального инструмента. Более подробные указания смотрите в документации, прилагаемой к аудиоаппаратуре.

### Усилитель для электромузыкальных инструментов (Рисунок 3)

Для подключения инструмента к усилителю для электромузыкальных инструментов используйте имеющийся в продаже соединительный шнур\*.

\* Используйте соединительный шнур со стандартными штекерами на концах, подсоединяемых к музыкальному инструменту и усилителю.

При подключении усилителя для электромузыкальных инструментов установите регулятор громкости данного инструмента на достаточно низкий уровень, а выходную громкость регулируйте органами управления усилителя.

### [Пример соединения]



## Прилагаемые и дополнительные принадлежности

Используйте только рекомендованные для данного инструмента принадлежности. Использование нерекондованных принадлежностей создает опасность возгорания, поражения электрическим током и получения травмы.

• О принадлежностях, поставляемых дополнительного для данного изделия CASIO, вы можете узнать из каталога клавишных музыкальных инструментов, который имеется в наличии в розничном магазине по продаже инструментов CASIO, а также на веб-сайте CASIO по следующему адресу.

<http://www.casio.ru/>

# Основные операции

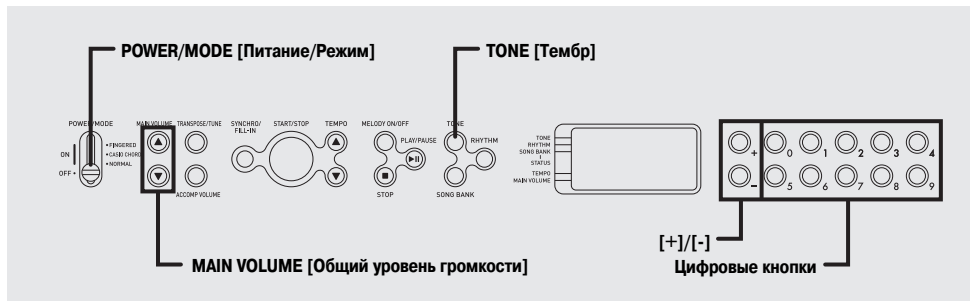

В этом разделе представлена информация о выполнении основных операций на музыкальном инструменте.

## Игра на инструменте

### Игра на инструменте

1. Установите переключатель «POWER/MODE» в положение «NORMAL» [Обычное исполнение].
2. При помощи кнопок «MAIN VOLUME» установите громкость на достаточно низкий уровень.
  - Рекомендуется перед началом игры устанавливать относительно низкий уровень громкости.
  - При нажатии кнопки [▲] или [▼] текущая установка громкости отобразится на дисплее. Нажмите кнопку [▲] или [▼] еще раз, чтобы изменить текущую установку.
3. Играйте на клавиатуре.

## Выбор тембра

Данный музыкальный инструмент имеет 100 встроенных тембров. Для выбора желаемого тембра выполняйте описанные ниже действия.

### Как выбрать тембр

1. Найдите нужный вам тембр в перечне инструментальных тембров и запомните его порядковый номер.
  - В перечне тембров, напечатанном на консоли инструмента, представлены не все имеющиеся тембры. Полный перечень тембров приведен на стр. А-1.

### 2. Нажмите кнопку «TONE».

После нажатия кнопки «TONE» появляется этот индикатор.



### 3. Используйте цифровые кнопки для ввода двузначного номера нужного вам тембра.

Пример: Для выбора тембра «26 WOOD BASS» [Акустический бас] нажмите «2», а затем «6».



- Теперь исполняемые на клавиатуре ноты будут звучать в тембре акустического баса.

### ПРИМЕЧАНИЕ

- Всегда вводите обе цифры номера тембра, включая ноль в начале (при его наличии). При вводе только одной цифры через несколько секунд эта цифра будет автоматически удалена.
- Можно также увеличить отображаемый на дисплее номер тембра нажатием кнопки [+] или уменьшить его нажатием кнопки [-].
- Тембры звуковых эффектов, такие как «77 VEHICLE» [Автомобиль], звучат лучше, когда вы удерживаете клавишу нажатой.

## Комбинированные тембры

Ниже описаны два имеющихся типа комбинированных тембров.

### Наложённые тембры (Номера тембров: с 80 по 89)

Пример: «80 STR PIANO» [Струнные/Фортепиано]

Этот тембр представляет собой результат наложения звучания ансамбля струнных инструментов на тембр фортепиано, так что при нажатии клавиш на клавиатуре инструмента звучат оба тембра.

### Разделённые тембры (Номера тембров: с 90 по 96)

Пример: «90 BASS/PIANO» [Бас/Фортепиано]

При выборе этого тембра клавиатура инструмента разделяется таким образом, что одной ее части присваивается тембр баса, а другой – тембр фортепиано.

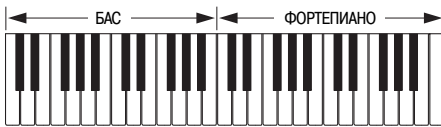

### Звуки ударных инструментов

Пример: «99 PERCUSSION» [Ударные инструменты]

Этот тембр присваивает клавишам звуки различных ударных инструментов. Подробная информация приведена на стр. А-7 (раздел «Перечень ударных инструментов»).

### Тембры звуковых эффектов

При выборе тембров звуковых эффектов (номера тембров с 77-го по 79-й) производимый звук зависит от октавы, в которой находится нажимаемая клавиша. Если, например, выбран тембр «78 PHONE» [Телефон], то вы можете получить следующие звуки: «PUSH TONE 1» [Сигнал нажатия клавиши 1], «PUSH TONE 2» [Сигнал нажатия клавиши 2], «RING 1» [Звонок 1] и «RING 2» [Звонок 2].

## Полифония

Термин «полифония» указывает максимальное число нот, которое вы можете исполнять одновременно. Данный музыкальный инструмент имеет 12-нотную полифонию, которая включает в себя как ноты, исполняемые вами на клавиатуре, так и звуки моделей стиля и автоаккомпанемента, исполняемых программно музыкальным инструментом. Это означает, что если ваш музыкальный инструмент проигрывает модель стиля или автоаккомпанемента, то соответственно уменьшается количество нот (полифония), доступных для одновременного исполнения на клавиатуре. Имейте в виду, что для некоторых тембров возможна только 6-нотная полифония.

### ПРИМЕЧАНИЕ

- При воспроизведении стиля или автоаккомпанемента число одновременно исполняемых звуков сокращается.

## Цифровое сэмплирование

Некоторые тембры, имеющиеся в данном клавишном инструменте, записаны и обработаны с использованием технологии, известной под названием «цифровое сэмплирование». Для обеспечения высокого уровня качества тембров производится выборка образцов звучания («сэмплов») из нижнего, среднего и верхнего частотных диапазонов, а затем эти сэмплы объединяются, создавая звуки, оказывающиеся поразительно близкими к оригиналу. Возможно, вы обратили внимание на очень небольшие различия в громкости и качестве звука у некоторых тембров при исполнении их в различных местах клавиатуры. Это неизбежный результат многократного сэмплирования, не являющийся неисправностью вашего музыкального инструмента.

# Автоаккомпанемент

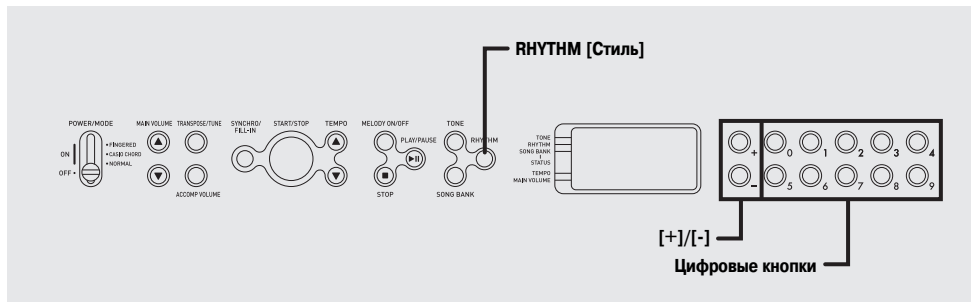

Данный музыкальный инструмент автоматически воспроизводит басовую и аккордовую партии в соответствии с аккордами, исполняемыми вами на клавиатуре. При исполнении партий басов и аккордов автоматически подбираются звуки и тембры в соответствии с используемым вами стилем. Это означает, что обеспечивается полноценный реалистичный аккомпанемент для мелодии, исполняемой правой рукой, создавая впечатление игры целого ансамбля.

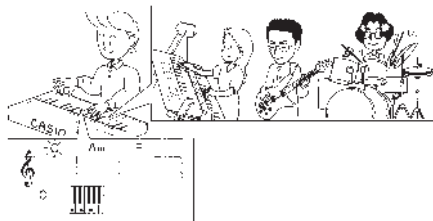

## Выбор стиля

В данном музыкальном инструменте имеется 100 захватывающих встроенных музыкальных стилей, которые можно выбрать, выполнив следующие действия.

### Как выбрать стиль

#### 1. Найдите нужный вам стиль в перечне стилей и запомните его порядковый номер.

- В перечне стилей, напечатанном на консоли инструмента, представлены не все имеющиеся стили. Полный перечень стилей приведен на стр. А-2.

#### 2. Нажмите кнопку «RHYTHM».

После нажатия кнопки «RHYTHM» появляется этот индикатор.

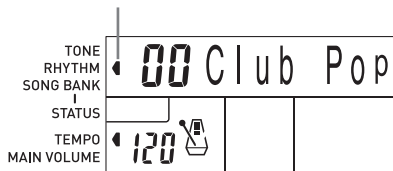

#### 3. Используйте цифровые кнопки для ввода двузначного номера выбранного вами стиля.

*Пример:* Для выбора стиля «64 WALTZ» [Вальс] нажмите «6», а затем «4».

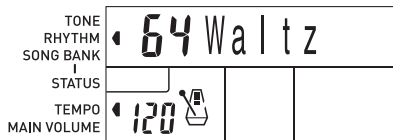

#### ПРИМЕЧАНИЕ

- После включения инструмента выбирается исходная установка стиля «00 CLUB POP» [Клубная поп-музыка].
- Можно также увеличивать выводимый на дисплей порядковый номер стиля нажатием кнопки [+] и уменьшать нажатием кнопки [-].

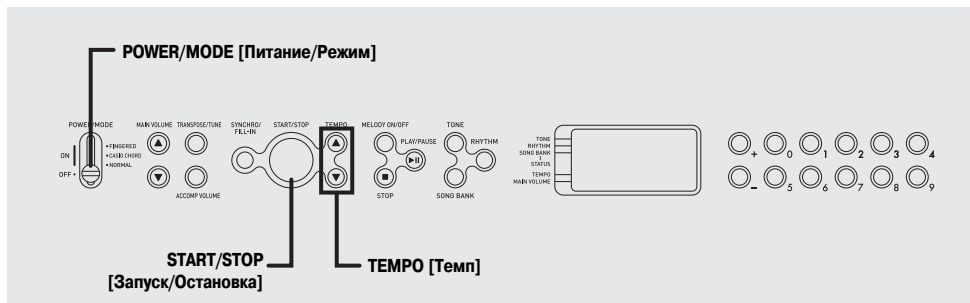

## Воспроизведение стиля

Для начала и остановки воспроизведения стиля выполняйте следующие действия.

### Как воспроизвести стиль

1. Установите переключатель «POWER/MODE» в положение «NORMAL» [Обычное исполнение].
2. Для начала воспроизведения выбранного стиля нажмите кнопку «START/STOP».
3. Для остановки воспроизведения стиля снова нажмите кнопку «START/STOP».

#### ПРИМЕЧАНИЕ

- При установке переключателя режимов «POWER/MODE» в положение «NORMAL» все клавиши инструмента являются мелодийными.

## Регулировка темпа

Значение темпа (число долей такта в минуту) может быть установлено в диапазоне от 20 до 255. Установленное значение темпа используется при исполнении аккордов автоаккомпанемента и при выполнении операций с банком встроенных музыкальных произведений.

## Как задать темп

1. Для установки темпа используйте кнопки «ТЕМПО» (▲/▼).

- ▲: Увеличивает темп
- ▼: Уменьшает темп

*Пример:* Удерживайте кнопку ▼ нажатой до тех пор, пока на дисплее не отобразится значение темпа «110».

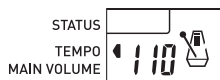

#### ПРИМЕЧАНИЕ

- Одновременное нажатие обеих кнопок «ТЕМПО» (▲ и ▼) восстанавливает первоначальную заводскую установку темпа для выбранного стиля.

## Графический метроном

Графический метроном отображается на дисплее вместе со значением темпа и долями такта стиля или встроенного музыкального произведения. Графический метроном помогает вам придерживаться ритма во время игры с сопровождением встроенного стиля или встроенного музыкального произведения.

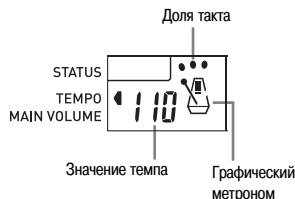

## Использование автоаккомпанемента

Нижеследующая процедура описывает использование функции автоаккомпанемента данного музыкального инструмента. Прежде чем приступить к выполнению этой процедуры, необходимо выбрать нужный стиль и установить необходимое значение темпа.

### Как использовать автоаккомпанемент

1. Установите переключатель «POWER/MODE» в положение «CASIO CHORD» или «FINGERED».
2. Для начала воспроизведения выбранного стиля нажмите кнопку «START/STOP».
3. Сыграйте аккорд.

- Способ исполнения аккорда зависит от положения переключателя «POWER/MODE». Подробная информация по исполнению аккордов приведена на следующих страницах:

Режим «CASIO CHORD».....Эта страница  
 Режим «FINGERED» .....Страница 21

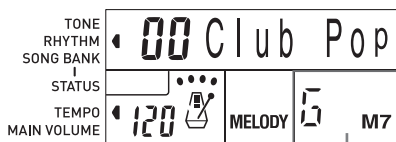

Название аккорда

4. Для остановки исполнения автоаккомпанемента еще раз нажмите кнопку «START/STOP».

### CASIO CHORD

Этот режим исполнения аккордов дает возможность любому человеку, независимо от музыкального образования и опыта, легко исполнять аккорды на клавиатуре этого музыкального инструмента. Ниже показаны «диапазон аккомпанемента» и «диапазон мелодии» режима «CASIO CHORD» и объясняется, как исполнять аккорды в этом режиме.

### Диапазон аккомпанемента и диапазон мелодии в режиме «CASIO CHORD»



#### ПРИМЕЧАНИЕ

- Диапазон аккомпанемента может использоваться только для исполнения аккордов. Если вы попытаетесь исполнить на нем отдельные ноты мелодии, звуки производиться не будут.

#### Виды аккордов

Аккомпанемент в режиме «CASIO CHORD» позволяет исполнять четыре вида аккордов, используя минимальное количество клавиш.

| Виды аккордов   | Примеры                                   |
|---|---|
| <p><b>Мажорные трезвучия</b><br/>                     Названия мажорных трезвучий указаны над клавишами диапазона аккомпанемента. Учтите, что октава исполняемого аккорда не меняется вне зависимости от того, клавишу какой октавы вы нажимаете.</p>   | <p>C (До-мажор)</p>                       |
| <p><b>Минорные трезвучия (m)</b><br/>                     Для исполнения минорного трезвучия нажмите клавишу в диапазоне аккомпанемента, соответствующую мажорному трезвучию, и одновременно с ней нажмите любую другую клавишу в диапазоне аккомпанемента, расположенную справа.</p>                       | <p>Cm (До-минор)</p>                      |
| <p><b>Доминантсептаккорды (7)</b><br/>                     Для исполнения доминантсептаккорда нажмите клавишу в диапазоне аккомпанемента, соответствующую мажорному трезвучию, и одновременно с ней нажмите любые две другие клавиши в диапазоне аккомпанемента, расположенные справа.</p>                  | <p>C7 (Доминантсептаккорд До)</p>         |
| <p><b>Малые минорные септаккорды (m7)</b><br/>                     Для исполнения малого минорного септаккорда нажмите клавишу в диапазоне аккомпанемента, соответствующую мажорному трезвучию, и одновременно с ней нажмите любые три другие клавиши в диапазоне аккомпанемента, расположенные справа.</p> | <p>Cm7 (Малый минорный септаккорд До)</p> |

**ПРИМЕЧАНИЕ**

- При исполнении минорных трезвучий и септаккордов не имеет значения, какие клавиши нажимать справа от клавиши мажорного трезвучия – черные или белые.

**FINGERED**

Режим «FINGERED» позволяет вам исполнять 15 различных видов аккордов. Ниже демонстрируются «диапазон аккомпанемента» и «диапазон мелодии» режима «FINGERED» и объясняется, как исполнять аккорды с тоникой «до» в этом режиме.

**Диапазон аккомпанемента и диапазон мелодии в режиме «FINGERED»**

Диапазон аккомпанемента

Диапазон мелодии



**ПРИМЕЧАНИЕ**

- Диапазон аккомпанемента может использоваться только для исполнения аккордов. Если вы попытаетесь исполнить на нем отдельные ноты мелодии, звуки производиться не будут.

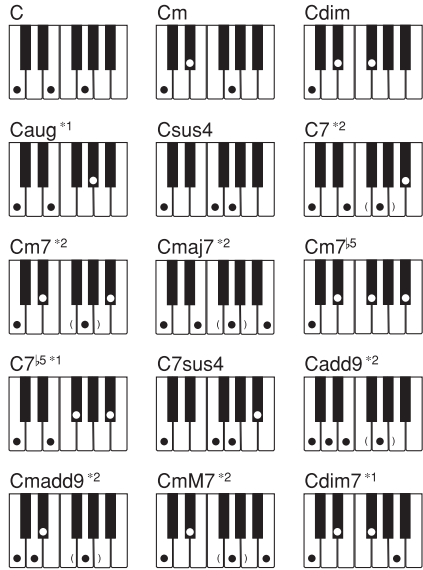

Подробные сведения по исполнению аккордов с другими тониками смотрите в «Таблице аппликатуры аккордов режима «FINGERED» на стр. А-5.

- \*1: Обращенные аппликатуры использовать нельзя. Самая низкая нота является тоникой.
- \*2: Тот же самый аккорд может быть исполнен без нажатия клавиши 5-й ступени G [Соль].

**ПРИМЕЧАНИЕ**

- За исключением аккордов, указанных выше в примечании<sup>1</sup>, обращенные аппликатуры (т.е. исполнение «E-G-C» [Ми-Соль-До] или «G-C-E» [Соль-До-Ми] вместо «C-E-G» [До-Ми-Соль]) будут производить те же самые аккорды, что и стандартная аппликатура.
- Кроме исключения, указанного выше в примечании<sup>2</sup>, должны быть нажаты клавиши всех нот, составляющих аккорд. Если не будет нажата хотя бы одна клавиша, нужный вам аккорд не будет исполнен.



## Использование модели вставки

Модели вставки позволяют мгновенно изменить модель стиля, добавляя тем самым новые интересные вариации к вашему исполнению.

Следующая процедура описывает порядок использования функции вставки.

### Как выполнить вставку

1. Для начала воспроизведения модели стиля нажмите кнопку «START/STOP».
2. Чтобы вставить модель вставки в используемую модель стиля, нажмите кнопку «SYNCHRO/FILL-IN».

## Синхронный старт аккомпанемента с исполнением стиля

Вы можете настроить ваш музыкальный инструмент таким образом, чтобы воспроизведение стиля начиналось одновременно с началом вашего исполнения аккомпанемента на клавиатуре.

Следующая процедура описывает порядок действий при использовании функции синхронного старта. Перед началом исполнения выберите желаемый стиль, установите темп и при помощи переключателя «POWER/MODE» выберите нужный режим исполнения аккордов (CASIO CHORD, FINGERED).

## Как использовать функцию синхронного старта

1. Для перевода музыкального инструмента в режим готовности к синхронному старту нажмите кнопку «SYNCHRO/FILL-IN».



2. Исполните аккорд в диапазоне аккомпанемента. Автоматически начнется воспроизведение модели стиля.

### ПРИМЕЧАНИЕ

- Если переключатель «POWER/MODE» установлен в положение «NORMAL» [Обычное исполнение], то при игре в диапазоне аккомпанемента будет воспроизводиться только стиль (без аккордов).
- Для отмены режима готовности к синхронному старту еще раз нажмите кнопку «SYNCHRO/FILL-IN».





## Регулировка громкости аккомпанемента

Уровень громкости партий аккомпанемента можно регулировать в диапазоне от «0» (минимум) до «9».

### 1. Нажмите кнопку «АССОМ VOLUME».

Текущий уровень громкости аккомпанемента



### 2. Для изменения уровня громкости аккомпанемента нажимайте цифровые кнопки или кнопки [+]/[-].

Пример: 5



#### ПРИМЕЧАНИЕ

- Если после выполнения 1-го шага в течение 5 секунд не будут введены никакие данные, индикация уровня громкости аккомпанемента автоматически исчезнет с дисплея.
- Одновременное нажатие кнопок [+] и [-] задает установку уровня громкости аккомпанемента, равную «7».

# Использование банка встроенных музыкальных произведений

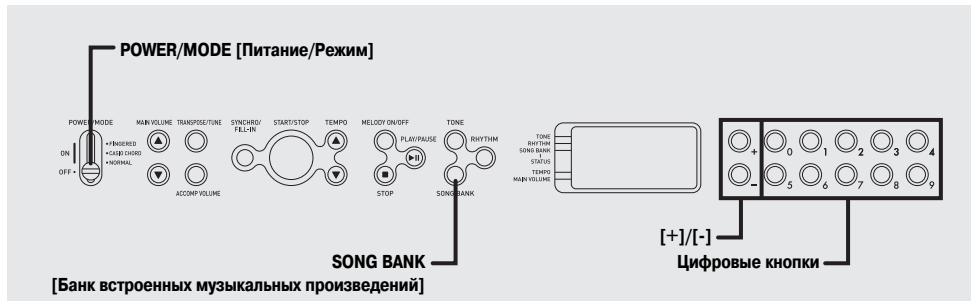

Банк встроенных музыкальных произведений данного инструмента содержит 50 произведений, которые вы можете просто слушать или использовать для игры с сопровождением. Вы можете отключить партию мелодии, чтобы самостоятельно исполнять ее на клавиатуре инструмента под аккомпанемент оставшейся партии.

## Воспроизведение встроенного музыкального произведения

### Как воспроизвести встроенное музыкальное произведение

1. Установите переключатель «POWER/MODE» в положение «NORMAL» [Обычное исполнение], «FINGERED» или «CASIO CHORD».
2. Отрегулируйте общий уровень громкости и уровень громкости аккомпанемента.
3. Нажмите кнопку «SONG BANK», чтобы войти в режим банка встроенных музыкальных произведений.

После нажатия кнопки «SONG BANK» появляется этот индикатор.



### 4. В перечне встроенных музыкальных произведений найдите желаемое произведение и при помощи цифровых кнопок введите его двузначный номер.

Пример: Для выбора произведения «31 ALOHA OE» нажмите «3», а затем «1».



- В перечне встроенных музыкальных произведений, напечатанном на консоли инструмента, приведены не все имеющиеся произведения. Полный перечень приведен на стр. А-8.

### ПРИМЕЧАНИЕ

- При включении музыкального инструмента по умолчанию выбирается встроенное музыкальное произведение «00 TWINKLE TWINKLE LITTLE STAR».
- Можно увеличить представленный на дисплее порядковый номер музыкального произведения нажатием кнопки [+], и уменьшить нажатием кнопки [-].

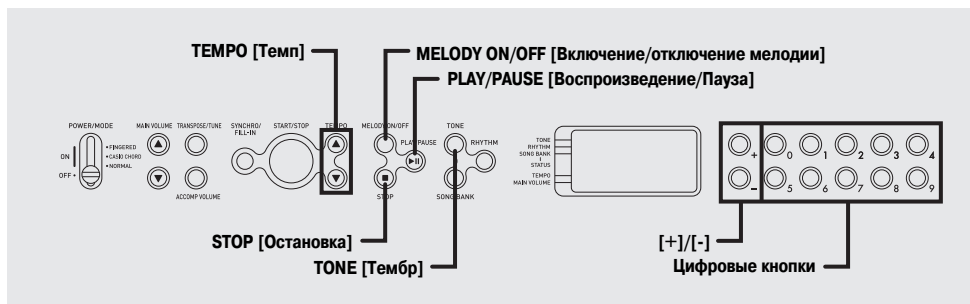

## 5. Нажмите кнопку «PLAY/PAUSE», чтобы начать воспроизведение.

При нажатии кнопки «PLAY/PAUSE» появляется этот индикатор.

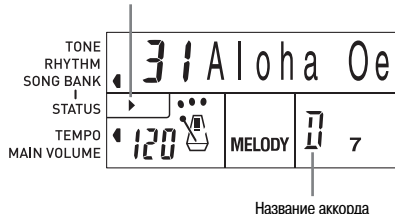

## 6. Нажмите кнопку «STOP», чтобы остановить воспроизведение встроенного музыкального произведения.

### Как перейти в режим паузы при воспроизведении

#### 1. Для временной остановки воспроизведения музыкального произведения нажмите кнопку «PLAY/PAUSE».

В режиме паузы воспроизведения появляется индикатор «||».

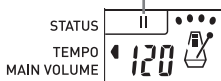

#### 2. Для возобновления воспроизведения еще раз нажмите кнопку «PLAY/PAUSE».

### ПРИМЕЧАНИЕ

- Когда вы выбираете новое встроенное музыкальное произведение, автоматически задаются присвоенные данному произведению тембр, темп и стиль. Во время воспроизведения вы можете изменить тембр и темп встроенного музыкального произведения, но стиль изменить нельзя.
- Для встроенных музыкальных произведений можно также изменить громкость аккомпанемента (стр. 23).

### Индикация дисплея в режиме банка встроенных музыкальных произведений

В режиме банка встроенных музыкальных произведений на дисплее отображается различная информация о воспроизводимом произведении.

[Индикация во время воспроизведения]



## Регулировка темпа встроенного музыкального произведения

### Как изменить темп встроенного музыкального произведения

Темп можно задать в диапазоне от 20 до 255 долей в минуту. Установку темпа можно отрегулировать в режиме воспроизведения, остановки и паузы.

#### 1. Для регулировки темпа используйте кнопки «ТЕМПО» [▲/▼].

- ▲: Увеличивает установку темпа
- ▼: Уменьшает установку темпа

#### ПРИМЕЧАНИЕ

- Одновременное нажатие обеих кнопок «ТЕМПО» [▲] и [▼] восстанавливает исходную установку темпа для выбранного в данный момент музыкального произведения.

## Изменение тембра партии мелодии встроенного музыкального произведения

Для воспроизведения партии мелодии любого встроенного музыкального произведения вы можете выбрать любой из 100 встроенных тембров. Установку тембра можно менять в режиме остановки или воспроизведения.

#### 1. Во время воспроизведения музыкального произведения нажмите кнопку «TONE».



#### 2. Найдите в перечне тембров желаемый тембр, после чего при помощи цифровых кнопок или кнопок [+ ] и [- ] введите номер тембра.

*Пример:* Для выбора тембра «30 VIOLIN» [Скрипка] нажмите «3», а затем «0».



#### ПРИМЕЧАНИЕ

- При одновременном нажатии кнопок [+ ] и [- ] выбирается тембр «00 PIANO 1» [Фортепиано 1].
- Чтобы восстановить исходные установки выбранного музыкального произведения, просто выберите это произведение еще раз.

## Игра в сопровождении встроенного музыкального произведения

Каждое встроенное музыкальное произведение имеет партию аккомпанемента и партию мелодии. Вы можете отключить партию мелодии встроенного музыкального произведения и играть на клавиатуре в сопровождении оставшейся партии.

### Как играть в сопровождении встроенного музыкального произведения

#### 1. Выберите желаемое музыкальное произведение, выполнив шаги с 1-го по 4-й раздела «Как воспроизвести встроенное музыкальное произведение» на стр. 24.

#### 2. Нажмите кнопку «MELODY ON/OFF», чтобы отключить партию мелодии.

- Статус партии мелодии (вкл./выкл.) указывается индикатором «MELODY» на дисплее. Если индикатор «MELODY» отображается, это значит, что партия мелодии встроенного музыкального произведения включена, если не отображается – выключена. Если буква отображается, значит, соответствующая партия включена, если не отображается – партия отключена.



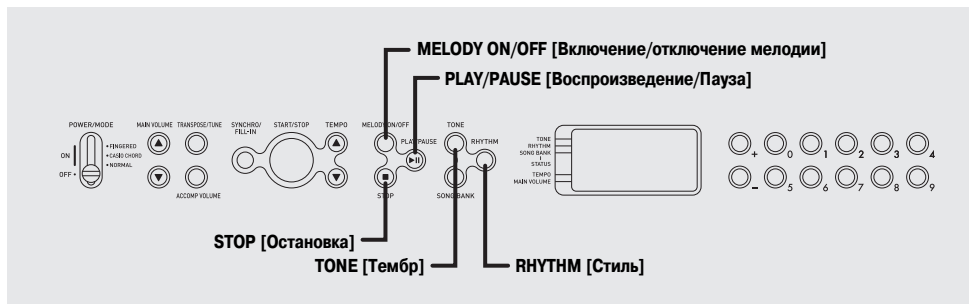

**3. Для начала воспроизведения встроенного музыкального произведения нажмите кнопку «PLAY/PAUSE».**

- Исполняется только партия аккомпанемента, и вы можете играть партию мелодии самостоятельно.



**4. Для остановки воспроизведения нажмите кнопку «STOP».**

**ПРИМЕЧАНИЕ**

- Выбранное музыкальное произведение воспроизводится до тех пор, пока вы не остановите его нажатием кнопки «STOP».

**Звук аплодисментов**

Всякий раз, когда вы отключаете партию мелодии встроенного музыкального произведения, а затем воспроизводите его, по окончании воспроизведения раздается звук аплодисментов.

**Как отключить звук аплодисментов**

**1. Одновременно нажмите кнопку «STOP» и кнопку «MELODY ON/OFF».**



- Если вы еще раз одновременно нажмете кнопку «STOP» и кнопку «MELODY ON/OFF», то звук аплодисментов будет опять включен.

## Последовательное воспроизведение всех встроенных музыкальных произведений

**1. При помощи кнопки «TONE» или «RHYTHM» переключите инструмент в любой другой режим, отличный от режима банка встроенных музыкальных произведений.**

- Убедитесь в том, что рядом с надписью «SONG BANK» на дисплее не отображается индикатор.



**2. Нажмите кнопку «PLAY/PAUSE», чтобы начать воспроизведение встроенных музыкальных произведений, начиная с произведения под номером «00».**

**3. Для того чтобы остановить воспроизведение встроенных музыкальных произведений, нажмите кнопку «STOP».**

- Если вы включите режим паузы, то режим последовательного воспроизведения всех музыкальных произведений будет автоматически отменен. Если вы снова запустите воспроизведение, то будет повторно воспроизводиться только текущее произведение.

# Настройка параметров инструмента

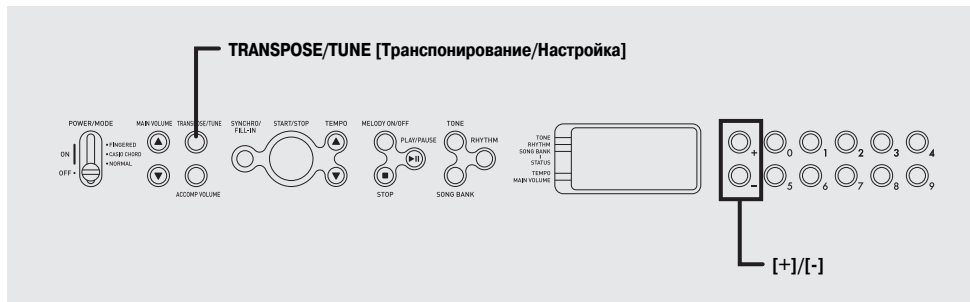

## Транспонирование инструмента

Функция транспонирования позволяет повышать или понижать общую тональность инструмента с шагом в один полутоном. Так, например, если вы собираетесь аккомпанировать певцу, который поет в тональности, отличной от той, на которую настроен ваш музыкальный инструмент, просто воспользуйтесь функцией транспонирования, чтобы изменить тональность инструмента.

### Как транспонировать этот инструмент

1. Нажимайте кнопку «TRANSPOSE/TUNE» до тех пор, пока на дисплее не появится экран транспонирования.



2. При помощи кнопок [+] и [-] измените установку транспонирования инструмента.

*Пример:* Транспонирование инструмента на пять полутонов вверх.



### ПРИМЕЧАНИЕ

- Инструмент можно транспонировать в диапазоне от -6 до +5.
- При включении инструмента задается первоначальная установка транспонирования, равная «0».
- Если в течение пяти секунд после вывода на дисплей экрана транспонирования вы не выполните никакого действия, экран будет автоматически отменен.
- Установка транспонирования применяется также и для автоаккомпанемента.
- При включении воспроизведения встроенного музыкального произведения установка транспонирования возвращается к первоначальному значению, равному «0».

## Настройка инструмента

Функция настройки позволяет выполнить точную настройку этого инструмента в соответствии с настройкой другого музыкального инструмента.

### Как настроить этот инструмент

1. Дважды нажмите кнопку «TRANSPOSE/TUNE», чтобы вывести на дисплей экран настройки.



2. При помощи кнопок [+] и [-] измените установку настройки инструмента.

*Пример:* Понижение настройки на 20 центов.



#### **ПРИМЕЧАНИЕ**

- Вы можете изменить настройку инструмента в диапазоне от -50 центов до +50 центов.  
\* 100 центов равны одному полутону.
- При включении инструмента задается первоначальная установка настройки, равная «00».
- Если в течение пяти секунд после вывода на дисплей экрана настройки вы не выполните никакого действия, экран будет автоматически отменен.
- Установка настройки применяется также и для автоаккомпанеента.
- При включении воспроизведения встроенного музыкального произведения установка настройки возвращается к первоначальному значению, равному «00».





# Поиск и устранение неисправностей

| Проблема  | Возможная причина   | Способ устранения  | Страницы |
|---|---|--|----------|
| Нет звука при нажатии клавиш клавиатуры.  | 1. Отсутствует питание.   | 1. Правильно подключите адаптер переменного тока; убедитесь в соблюдении полярности (+/-) установки батарей; убедитесь, что батареи не разряжены.  | 13, 14   |
|   | 2. Инструмент не включен.   | 2. Для включения инструмента установите переключатель «POWER/MODE» в положение «NORMAL».   | 16       |
|   | 3. Установлен слишком низкий уровень громкости.   | 3. При помощи переключателя «MAIN VOLUME» увеличьте уровень громкости.   | 16       |
|   | 4. Переключатель режимов «POWER/MODE» находится в положении «CASIO CHORD» или «FINGERED». | 4. Если переключатель режимов «POWER/MODE» установлен в положение «CASIO CHORD» или «FINGERED», то обычная игра в диапазоне аккомпанемента невозможна. Установите переключатель «POWER/MODE» в положение «NORMAL». | 16       |
| При использовании батарей наблюдается один из следующих признаков: <ul style="list-style-type: none"><li>• Инструмент не включается</li><li>• Изображение на дисплее мерцает, стало тусклым или трудночитаемым</li><li>• Слишком низкий уровень громкости звука из динамиков или наушников</li><li>• Искажение звука</li><li>• Пропадание звука при игре на большой громкости</li><li>• Внезапное выключение инструмента при игре на большой громкости</li><li>• Изображение на дисплее мерцает или тускнеет при игре на большой громкости</li><li>• Продолжение звучания даже после отпускания клавиши</li><li>• Тембр звучания совершенно не похож на выбранный</li><li>• Нарушение воспроизведения моделей стиля и встроенных музыкальных произведений</li></ul> | Разряжены батареи.  | Замените батареи новыми или используйте адаптер переменного тока.  | 13, 14   |
| Не звучит автоаккомпанемент.  | Для уровня громкости автоаккомпанемента установлено значение «0».                         | При помощи кнопки «ACCOMP VOLUME» увеличьте уровень громкости.   | 23       |

| Проблема   | Возможная причина  | Способ устранения  | Страницы |
|--|--|--|----------|
| При игре совместно с другим музыкальным инструментом не совпадает тональность или настройка. | Установка настройки или транспонирования отличается от «0» или «00». | Установите значение настройки или транспонирования «0» или «00». | 29, 30   |
| Не воспроизводится встроенное музыкальное произведение.                                      | Отключена партия мелодии.  | Нажмите кнопку «MELODY ON/OFF», чтобы включить партию мелодии.   | 26       |

# Технические характеристики

|  |  |
|--|--|
| <b>Модель:</b>   | СТК-240/245  |
| <b>Клавиатура:</b>   | 49 клавиш стандартного размера, 4 октавы   |
| <b>Тембры:</b>   | 100  |
| <b>Полифония:</b>  | Максимум 12 нот (для некоторых тембров – 6 нот)  |
| <b>Автоаккомпанемент</b><br>Модели стилей:<br>Темп:<br>Аккорды:<br>Органы управления стилями:<br>Уровень громкости аккомпанемента: | 100<br>Регулируемый (236 шагов регулирования, ♩ = от 20 до 255)<br>2 режима исполнения («CASIO CHORD», «FINGERED»)<br>«START/STOP» [Запуск/Остановка], «SYNCHRO/FILL-IN» [Синхронизация/Вставка]<br>От 0 до 9 (10 шагов регулирования)                                       |
| <b>Банк встроенных музыкальных произведений</b><br>Количество музыкальных произведений:<br>Органы управления:                      | 50<br>«PLAY/PAUSE» [Воспроизведение/Пауза], «STOP» [Остановка], «MELODY ON/OFF» [Включение/отключение мелодии]   |
| <b>Дисплей</b><br>Названия параметров:<br>Темп:<br>Аккорд:<br>Статус банка встроенных музыкальных произведений:                    | Тембр, стиль, название/номер встроенного музыкального произведения, название/значение параметра инструмента<br>Значение темпа, метроном, режим ожидания синхронного старта, индикатор доли такта<br>Название аккорда<br>Воспроизведение, пауза, включение/отключение мелодии |
| <b>Другие функции</b><br>Транспонирование:<br>Настройка:<br>Громкость:   | 12 шагов (от -6 полутонов до +5 полутонов)<br>Регулируемая (A4 = приближ. 440 Гц ±50 центов)<br>От 0 до 9 (10 шагов)   |
| <b>Соединительные разъемы</b><br>«PHONES/OUTPUT» [Наушники/Выходной сигнал]:<br><br>Вход питания:                                  | Стандартный стереоразъем (выходной сигнал монофонический)<br>Выходной импеданс: 78 Ом<br>Выходное напряжение: макс. 1,9 В (среднеквадр.)<br>«DC 9.5V» [9,5 В пост. тока]   |
| <b>Система электропитания:</b><br>Батареи:<br><br>Адаптер переменного тока:<br>Автоматическое выключение:                          | Двойная<br>6 угольно-цинковых или щелочных батарей типоразмера «AA»<br>Срок службы батарей: приближ. 6 часов непрерывной работы (для угольно-цинковых батарей)<br>AD-E95100L<br>Отключает питание приближ. через 6 минут после последней операции.                           |
| <b>Выходная мощность динамиков:</b>  | ∅ 10 см × 2 (1,6 Вт + 1,6 Вт)  |
| <b>Потребляемая мощность:</b>  | 9,5 В --- 5,0 Вт   |
| <b>Размеры:</b>  | 91,4 × 23,7 × 7,5 см   |
| <b>Вес:</b>  | Приблиз. 2,8 кг (без батарей)  |

## ПРИМЕЧАНИЕ

- Дизайн и технические характеристики могут быть изменены без предварительного уведомления.

# Меры предосторожности при эксплуатации

Обязательно прочтите и соблюдайте следующие меры предосторожности.

## ■ Размещение инструмента

Не размещайте инструмент в следующих местах:

- в местах, подверженных воздействию прямых солнечных лучей и высокой влажности;
- в местах, подверженных воздействию экстремальных температур;
- рядом с радиоприемником, телевизором, видеомагнитофоном или тюнером (эти устройства не причинят вреда инструменту, но инструмент может вызвать помехи приему аудио- и видеосигналов).



## ■ Уход за инструментом

- Ни в коем случае не используйте бензин, спирт, разбавитель или другие подобные химикаты для очистки инструмента.
- Протирайте инструмент мягкой тканью, смоченной в слабом водном растворе мягкого нейтрального моющего средства и тщательно выжатой.

## ■ Прилагаемые и дополнительные принадлежности

Используйте только рекомендованные для данного музыкального инструмента принадлежности. Использование нерекондованных принадлежностей создает опасность возгорания, поражения электрическим током и получения травмы.

## ■ Меры предосторожности при обращении с адаптером переменного тока

- Используйте легко доступную электророзетку, чтобы вы могли легко и быстро отсоединить адаптер при необходимости, например в случае возникновения неисправности.
- Адаптер переменного тока предназначен для использования только в помещении. Не используйте его в местах, где на него может попасть вода. Не ставьте на адаптер емкости с жидкостью, например цветочные вазы.
- Храните адаптер переменного тока в сухом месте.
- Используйте адаптер переменного тока в открытом, хорошо проветриваемом месте.
- Не накрывайте адаптер переменного тока газетой, скатертью, занавеской или другими подобными предметами.
- Отсоединяйте адаптер переменного тока от электророзетки, если вы не собираетесь использовать инструмент длительное время.
- Не пытайтесь ремонтировать адаптер переменного тока или каким-либо образом модифицировать его.
- Рабочие условия адаптера переменного тока  
Температура: от 0 до 40°C  
Отн. влажность: от 10 до 90%
- Выходная полярность:  —  — 

## ■ Линии сплавления

На внешней поверхности инструмента могут быть видны линии. Это «линии сплавления», являющиеся результатом формовочного процесса, используемого для придания формы корпусу. Они не являются трещинами или разломами в пластмассе и не должны вызывать у вас беспокойства.

## ■ Этикет музыканта

При эксплуатации данного инструмента никогда не забывайте об окружающих. Будьте особенно внимательны при игре поздно ночью и устанавливайте такой уровень громкости, чтобы никого не беспокоить. Также при игре поздно ночью можно закрывать окно или использовать наушники.

- Любое воспроизведение содержимого данного руководства, полное или частичное, запрещено. Любое иное использование содержимого данного руководства, помимо использования в ваших личных целях, без согласия компании CASIO запрещено законами об охране авторских прав.
- НИ ПРИ КАКИХ ОБСТОЯТЕЛЬСТВАХ КОМПАНИЯ CASIO НЕ НЕСЕТ ОТВЕТСТВЕННОСТИ ЗА ЛЮБОЙ УЩЕРБ (ВКЛЮЧАЯ (НО НЕ ОГРАНИЧИВАЯСЬ ИМИ) УБЫТКИ В ВИДЕ УПУЩЕННОЙ ВЫГОДЫ, УБЫТКИ ОТ ПРЕРЫВАНИЯ ДЕЯТЕЛЬНОСТИ И ПОТЕРИ ДАННЫХ), ВОЗНИКАЮЩИЙ В РЕЗУЛЬТАТЕ ИСПОЛЬЗОВАНИЯ ИЛИ НЕВОЗМОЖНОСТИ ИСПОЛЬЗОВАНИЯ ДАННОГО РУКОВОДСТВА ИЛИ ИЗДЕЛИЯ, ДАЖЕ ЕСЛИ КОМПАНИЯ CASIO БЫЛА УВЕДОМЛЕНА О ВОЗМОЖНОСТИ ТАКОГО УЩЕРБА.
- Содержание настоящего руководства может быть изменено без предупреждения.
- Внешний вид устройства может отличаться от изображений на иллюстрациях в данном руководстве.
- Названия компаний и изделий, приведенные в данном руководстве, могут быть зарегистрированными торговыми марками других владельцев.

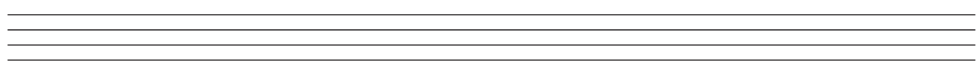
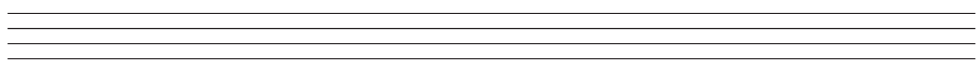
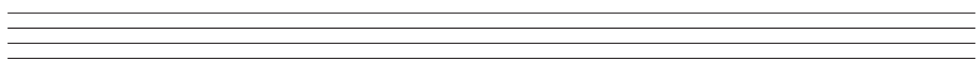
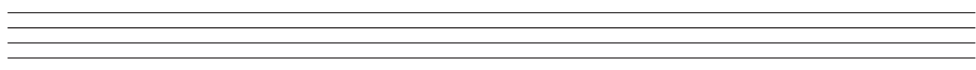
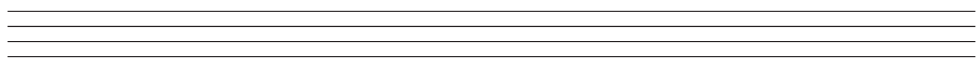
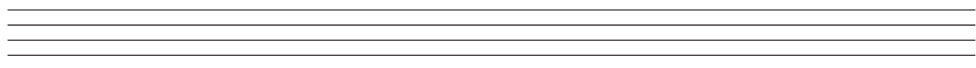
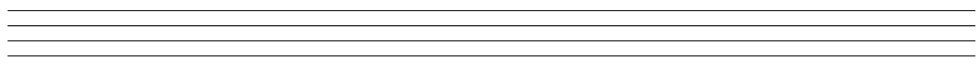
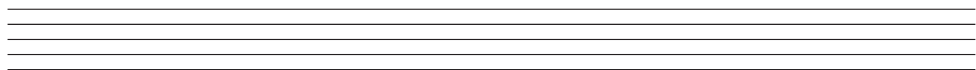
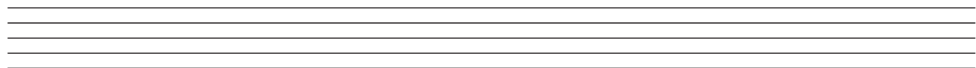
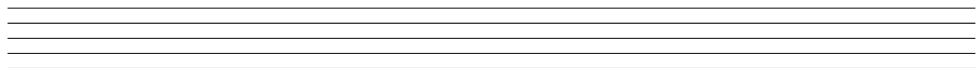

# Приложение

## Перечень тембров

|                            |              |   |              |  |              |
|----------------------------|--------------|---|--------------|--|--------------|
| <b>ФОРТЕПИАНО/ОРГАН</b>    |              | 37  | SYNTH-STR2   | 73   | SPACE PAD    |
| 00                         | PIANO1       | 38  | CHOIR        | 74   | VOICE BASS   |
| 01                         | PIANO2       | 39  | VOICE OOH    | 75   | APPLAUSE     |
| 02                         | HONKY-TONK   | <b>МЕДНЫЕ/ЯЗЫЧКОВЫЕ/<br/>ДЕРЕВЯННЫЕ ДУХОВЫЕ</b> |              | 76   | SYNTH-SFX    |
| 03                         | STUDIOPIANO  | 40  | TRUMPET      | 77   | VEHICLE      |
| 04                         | ELEC PIANO1  | 41  | TUBA         | 78   | PHONE        |
| 05                         | ELEC PIANO2  | 42  | BRASS ENS    | 79   | FUNNY        |
| 06                         | ELEC PIANO3  | 43  | FR.HORN1     | <b>НАЛОЖЕННЫЕ/РАЗДЕЛЕННЫЕ<br/>ТЕМБРЫ/УДАРНЫЕ</b> |              |
| 07                         | ELEC PIANO4  | 44  | FR.HORN2     | 80   | STR PIANO    |
| 08                         | HARPSICHORD  | 45  | BRASS1       | 81   | STR E.PIANO  |
| 09                         | CLAVELECTRO  | 46  | BRASS2       | 82   | CHOIRE.P     |
| 10                         | ELEC ORGAN1  | 47  | SYN-BRASS1   | 83   | CHOIR ORGAN  |
| 11                         | ELEC ORGAN2  | 48  | SYN-BRASS2   | 84   | STR GUITAR   |
| 12                         | ELEC ORGAN3  | 49  | SYN-BRASS3   | 85   | STR HARP     |
| 13                         | ELEC ORGAN4  | 50  | SOPRANO SAX  | 86   | BRASS STR    |
| 14                         | CHURCH ORGAN | 51  | ALTO SAX     | 87   | VIB PAD      |
| 15                         | PIPE ORGAN   | 52  | TENOR SAX    | 88   | 12 STR GTR   |
| 16                         | REED ORGAN   | 53  | OBOE         | 89   | CHOIR STR    |
| 17                         | ACCORDION    | 54  | CLARINET     | 90   | BASS/PIANO   |
| 18                         | BANDONEON    | 55  | PICCOLO      | 91   | BASS/E.PIANO |
| 19                         | HARMONICA    | 56  | FLUTE        | 92   | BASS/VIB     |
| <b>ГИТАРА/БАС/СТРУННЫЕ</b> |              | 57  | RECORDER     | 93   | BASS/GUT GTR |
| 20                         | GUT GUITAR   | 58  | PAN FLUTE    | 94   | V.BASS/OOH   |
| 21                         | ACOUS GUITAR | 59  | WHISTLE      | 95   | STR/PIANO    |
| 22                         | JAZZ GUITAR  | <b>СИНТЕЗИРОВАННЫЕ ЗВУКИ</b>                    |              | 96   | STR/TRUMPET  |
| 23                         | ELEC GUITAR  | 60  | SYN-LEAD1    | 97   | VIBRAPHONE   |
| 24                         | MUTE GUITAR  | 61  | SYN-LEAD2    | 98   | MARIMBA      |
| 25                         | DIST GUITAR  | 62  | SYN-LEAD3    | 99   | PERCUSSION   |
| 26                         | WOOD BASS    | 63  | SYN-CALLIOPE |  |              |
| 27                         | ELEC BASS    | 64  | SYN-PAD1     |  |              |
| 28                         | SLAP BASS    | 65  | SYN-PAD2     |  |              |
| 29                         | BANJO        | 66  | SYN-PAD3     |  |              |
| 30                         | VIOLIN       | 67  | GLASS HMCA   |  |              |
| 31                         | CELLO        | 68  | COUNTRY FARM |  |              |
| 32                         | HARP         | 69  | SYN-BASS     |  |              |
| 33                         | STRINGS1     | 70  | PEARL DROP   |  |              |
| 34                         | STRINGS2     | 71  | COSMIC SOUND |  |              |
| 35                         | STRINGS3     | 72  | SOUNDTRACK   |  |              |
| 36                         | SYNTH-STR1   |   |              |  |              |

## Перечень стилей

|                      |                 |                                 |                |   |                |
|----------------------|-----------------|---------------------------------|----------------|---|----------------|
| <b>ПОП-МУЗЫКА I</b>  |                 | 35                              | HEAVY METAL    | <b>ЛАТИНОАМЕРИКАНСКАЯ МУЗЫКА I</b>                |                |
| 00                   | CLUB POP        | 36                              | TWIST          | 70  | BOSSA NOVA     |
| 01                   | VOCAL POP       | 37                              | NEW ORLNS R&R  | 71  | SAMBA          |
| 02                   | RAP POP         | 38                              | CHICAGO BLUES  | 72  | MAMBO          |
| 03                   | FUNKY POP 1     | 39                              | R&B            | 73  | RHUMBA         |
| 04                   | SOUL BALLAD     | <b>ДЖАЗ/ФЬЮЖН</b>               |                | 74  | CHA-CHA-CHA    |
| 05                   | POP BALLAD      | 40                              | BIG BAND       | 75  | MERENGUE       |
| 06                   | LOVE BALLAD     | 41                              | SLOW SWING     | 76  | REGGAE         |
| 07                   | FUNKY POP 2     | 42                              | SWING          | 77  | BOLERO         |
| 08                   | EPIC BALLAD     | 43                              | FOX TROT       | 78  | TANGO 2        |
| 09                   | LITE POP        | 44                              | JAZZ WALTZ     | 79  | LAMBADA        |
| <b>ПОП-МУЗЫКА II</b> |                 | 45                              | MODERN JAZZ    | <b>ЛАТИНОАМЕРИКАНСКАЯ МУЗЫКА II/<br/>РАЗНОЕ I</b> |                |
| 10                   | 16 BEAT SHUFFLE | 46                              | COOL           | 80  | PUNTA          |
| 11                   | 16 BEAT POP     | 47                              | HARD BOP       | 81  | CUMBIA         |
| 12                   | 16 BEAT FUNK    | 48                              | ACID JAZZ      | 82  | SKA            |
| 13                   | 8 BEAT POP      | 49                              | LATIN FUSION   | 83  | TEX-MEX        |
| 14                   | 8 BEAT SOUL     | <b>ТАНЦЕВАЛЬНАЯ МУЗЫКА/ФАНК</b> |                | 84  | SALSA          |
| 15                   | 8 BEAT SHUFFLE  | 50                              | VOCAL GROOVE   | 85  | FOLKLORE       |
| 16                   | DANCE POP 1     | 51                              | RAVE           | 86  | PASODOBLE      |
| 17                   | DANCE POP 2     | 52                              | CLUB GROOVE    | 87  | RUMBA CATALANA |
| 18                   | POP FUSION      | 53                              | TECHNO         | 88  | SEVILLANA      |
| 19                   | FOLKIE POP      | 54                              | TRANCE         | 89  | FOLK           |
| <b>РОК-МУЗЫКА I</b>  |                 | 55                              | HOUSE          | <b>РАЗНОЕ II</b>                                  |                |
| 20                   | ROCK WALTZ      | 56                              | GROOVE SOUL    | 90  | COUNTRY        |
| 21                   | SLOW ROCK 1     | 57                              | DISCO          | 91  | BLUEGRASS      |
| 22                   | SLOW ROCK 2     | 58                              | RAP            | 92  | TOWNSHIP       |
| 23                   | SOFT ROCK 1     | 59                              | FUNK           | 93  | FAST GOSPEL    |
| 24                   | SOFT ROCK 2     | <b>ЕВРОПЕЙСКАЯ МУЗЫКА</b>       |                | 94  | SLOW GOSPEL    |
| 25                   | SOFT ROCK 3     | 60                              | POLKA 1        | 95  | ADANI          |
| 26                   | POP ROCK 1      | 61                              | POLKA 2        | 96  | BALADI         |
| 27                   | POP ROCK 2      | 62                              | MARCH 1        | 97  | BAROQUE        |
| 28                   | 50'S ROCK       | 63                              | MARCH 2        | 98  | ENKA           |
| 29                   | 60'S SOUL       | 64                              | WALTZ          | 99  | NEW AGE        |
| <b>РОК-МУЗЫКА II</b> |                 | 65                              | VIENNESE WALTZ |   |                |
| 30                   | 4 BEAT ROCK     | 66                              | FRENCH WALTZ   |   |                |
| 31                   | ROCK            | 67                              | SLOW WALTZ     |   |                |
| 32                   | HEAVY ROCK      | 68                              | SERENADE       |   |                |
| 33                   | 8 BEAT ROCK     | 69                              | TANGO 1        |   |                |
| 34                   | STRAIGHT ROCK   |                                 |                |   |                |



## Нотная таблица

| (1) | (2) | (3) | (1) | (2) | (3) | (1) | (2) | (3) | (1) | (2) | (3) | (1) | (2) | (3) |
|-----|-----|-----|-----|-----|-----|-----|-----|-----|-----|-----|-----|-----|-----|-----|
| 00  | 12  | A   | 10  | 12  | A   | 20  | 12  | A   | 30  | 12  | A   | 40  | 12  | A   |
| 01  | 12  | A   | 11  | 12  | A   | 21  | 12  | A   | 31  | 12  | B   | 41  | 12  | B   |
| 02  | 6   | A   | 12  | 12  | A   | 22  | 12  | A   | 32  | 12  | A   | 42  | 6   | A   |
| 03  | 6   | A   | 13  | 6   | A   | 23  | 12  | A   | 33  | 12  | A   | 43  | 12  | B   |
| 04  | 12  | A   | 14  | 12  | A   | 24  | 12  | A   | 34  | 12  | A   | 44  | 6   | B   |
| 05  | 12  | A   | 15  | 6   | A   | 25  | 12  | A   | 35  | 6   | A   | 45  | 12  | B   |
| 06  | 6   | A   | 16  | 12  | A   | 26  | 12  | B   | 36  | 12  | A   | 46  | 6   | B   |
| 07  | 6   | A   | 17  | 6   | A   | 27  | 12  | B   | 37  | 6   | A   | 47  | 12  | B   |
| 08  | 12  | A   | 18  | 12  | A   | 28  | 12  | B   | 38  | 12  | A   | 48  | 6   | B   |
| 09  | 12  | A   | 19  | 12  | A   | 29  | 12  | A   | 39  | 12  | A   | 49  | 6   | B   |

| (1) | (2) | (3) | (1) | (2) | (3) | (1) | (2) | (3) | (1) | (2) | (3) | (1) | (2) | (3) |
|-----|-----|-----|-----|-----|-----|-----|-----|-----|-----|-----|-----|-----|-----|-----|
| 50  | 12  | A   | 60  | 12  | A   | 70  | 6   | A   | 80  | 6   | A   | 90  | 12  | E   |
| 51  | 12  | A   | 61  | 6   | A   | 71  | 6   | A   | 81  | 6   | A   | 91  | 6   | E   |
| 52  | 12  | A   | 62  | 12  | A   | 72  | 6   | A   | 82  | 6   | A   | 92  | 12  | E   |
| 53  | 12  | A   | 63  | 6   | A   | 73  | 6   | A   | 83  | 6   | A   | 93  | 12  | E   |
| 54  | 12  | A   | 64  | 6   | A   | 74  | 12  | B   | 84  | 6   | A   | 94  | 12  | E   |
| 55  | 12  | C   | 65  | 6   | A   | 75  | 12  | D   | 85  | 6   | A   | 95  | 12  | E   |
| 56  | 12  | A   | 66  | 6   | A   | 76  | 6   | A   | 86  | 6   | B   | 96  | 12  | E   |
| 57  | 12  | A   | 67  | 6   | A   | 77  | 6   | D   | 87  | 6   | A   | 97  | 12  | A   |
| 58  | 12  | A   | 68  | 6   | A   | 78  | 12  | D   | 88  | 6   | A   | 98  | 12  | A   |
| 59  | 12  | A   | 69  | 12  | B   | 79  | 6   | D   | 89  | 6   | A   | 99  | 12  | D   |



(1) Номер тембра

(2) Максимальная полифония

(3) Тип диапазона

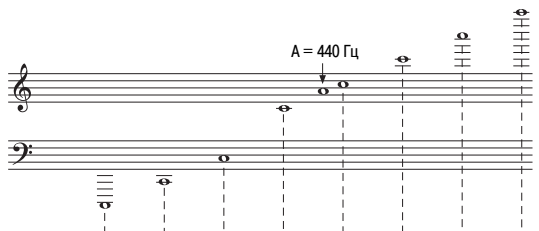
- Описание типов диапазонов (от А до Е) приведено на рисунке ниже.



| Тип диапазона                               | C-1  | C0 | A0C1  | A1C2  | A2C3 | C4 | C5 | C6 | C7 | C8 | C9 | G9 |  |
|---|--|----|---|---|------|----|----|----|----|----|----|----|--|
| <b>A</b><br>(Стандартный диапазон)          |  |    |   |  |      |    |    |    |    |    |    |    |  |
| <b>B</b><br>(Инструменты низкого диапазона) |  |    |  |   |      |    |    |    |    |    |    |    |  |
| <b>C</b><br>(Только «55 PICCOLO»)           |  |    |   |  |      |    |    |    |    |    |    |    |  |
| <b>D</b><br>(Звуковой эффект)               | Нет диапазона клавиатуры для тембров.      |    |   |   |      |    |    |    |    |    |    |    |  |
| <b>E</b><br>(РАЗДЕЛЕННЫЕ ТЕМБРЫ)            | Диапазон меняется в зависимости от тембра. |    |   |   |      |    |    |    |    |    |    |    |  |



## Таблица аппликатуры аккордов режима «FINGERED»

В этой таблице представлены аппликатуры ряда наиболее часто используемых аккордов для левой руки (включая обращенные формы).

| Тип аккорда<br>Обозначение | M | m | 7 | m7 | dim7 | M7 | m7-5 | dim |
|----------------------------|---|---|---|----|------|----|------|-----|
| C                          |   |   |   |    |      |    |      |     |
| C#<br>(Db)                 |   |   |   |    |      |    |      |     |
| D                          |   |   |   |    |      |    |      |     |
| Eb<br>(D#)                 |   |   |   |    |      |    |      |     |
| E                          |   |   |   |    |      |    |      |     |
| F                          |   |   |   |    |      |    |      |     |
| F#<br>(Gb)                 |   |   |   |    |      |    |      |     |
| G                          |   |   |   |    |      |    |      |     |
| Ab<br>(G#)                 |   |   |   |    |      |    |      |     |
| A                          |   |   |   |    | *    |    |      |     |
| Bb<br>(A#)                 |   |   |   |    | *    |    |      |     |
| B                          |   |   |   |    | *    |    |      |     |

- Аккорды, помеченные звездочкой (\*), исполнить на данном инструменте в режиме «FINGERED» невозможно.



| Тен. аккорд<br>Основной тон | aug | sus4 | 7 sus4 | m add9 | m M7 | 7-5 | add9 |
|-----------------------------|-----|------|--------|--------|------|-----|------|
| C                           |     |      |        |        |      |     |      |
| C#<br>(Db)                  |     |      |        |        |      |     |      |
| D                           |     |      |        |        |      |     |      |
| Eb<br>(D#)                  |     |      |        |        |      |     |      |
| E                           |     |      |        |        |      |     |      |
| F                           |     |      |        |        |      |     |      |
| F#<br>(Gb)                  |     |      |        |        |      |     |      |
| G                           |     |      |        |        |      |     |      |
| Ab<br>(G#)                  |     |      |        |        |      |     |      |
| A                           |     |      |        |        |      |     |      |
| Bb<br>(A#)                  | *   |      |        |        |      |     |      |
| B                           | *   |      |        |        |      |     |      |

## Перечень ударных инструментов

- Тембр «PERCUSSION» (номер 99) назначает клавиатуре 39 звуков различных ударных инструментов. Над клавишами имеются изображения инструментов, звуки которых назначаются клавишам (см. ниже).

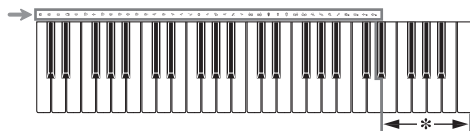

\* При нажатии клавиш в этом диапазоне звук не производится.

|                              |                              |                                       |
|------------------------------|------------------------------|---------------------------------------|
| Большой (басовый) барабан    | Крэш-тарелки 1               | Высоконастроенный приглушенный конга  |
| Малый барабан                | 1 Высоконастроенный тамтам 1 | Высоконастроенный открытый конга      |
| Обычный малый барабан        | Подвесные тарелки 1          | Низконастроенный конга                |
| Хлопки руками                | Китайские тарелки            | Высоконастроенные литавры             |
| Электрический малый барабан  | Дорожный колокольчик         | Низконастроенные литавры              |
| 2 Низконастроенный тамтам 2  | Бубен                        | Высоконастроенный агого               |
| Замкнутый хай-хэт            | Сплэш-тарелки                | Низконастроенный агого                |
| 1 Низконастроенный тамтам 1  | Коровий колокольчик          | Кабаса                                |
| Педальный хай-хэт            | Крэш-тарелки 2               | Маракасы                              |
| 2 Средненастроенный тамтам 2 | Ключи                        | 1 Большой (басовый) барабан с голосом |
| Открытый хай-хэт             | Подвесные тарелки 2          | 1 Малый барабан с голосом             |
| 1 Средненастроенный тамтам 1 | Высоконастроенный бонго      | 1 Замкнутый хай-хэт с голосом         |
| 2 Высоконастроенный тамтам 2 | Низконастроенный бонго       | 1 Открытый хай-хэт с голосом          |

## Перечень встроенных музыкальных произведений

### Банк встроенных музыкальных произведений

|    |                                   |    |  |
|----|-----------------------------------|----|--|
| 00 | TWINKLE TWINKLE LITTLE STAR       | 25 | SWANEE RIVER (OLD FOLKS AT HOME)       |
| 01 | GRANDFATHER'S CLOCK               | 26 | YANKEE DOODLE                          |
| 02 | WHEN THE SAINTS GO MARCHING IN    | 27 | HOME ON THE RANGE                      |
| 03 | WE WISH YOU A MERRY CHRISTMAS     | 28 | OH! SUSANNA                            |
| 04 | JINGLE BELLS                      | 29 | BEAUTIFUL DREAMER                      |
| 05 | SILENT NIGHT                      | 30 | TURKEY IN THE STRAW                    |
| 06 | O CHRISTMAS TREE                  | 31 | ALOHA OE                               |
| 07 | GREENSLEEVES                      | 32 | JAMAICA FAREWELL                       |
| 08 | AMAZING GRACE                     | 33 | LA CUCARACHA                           |
| 09 | AULD LANG SYNE                    | 34 | LA PALOMA                              |
| 10 | ACH DU LIEBER AUGUSTIN            | 35 | TROIKA                                 |
| 11 | LONDON BRIDGE                     | 36 | SZLA DZIEWECZKA                        |
| 12 | J'AI PERDU LE DO DE MA CLARINETTE | 37 | WALTZING MATILDA                       |
| 13 | SUR LE PONT D'AVIGNON             | 38 | AJO MAMMA                              |
| 14 | I'VE BEEN WORKING ON THE RAILROAD | 39 | RASA SAYANG                            |
| 15 | LITTLE BROWN JUG                  | 40 | ODE TO JOY                             |
| 16 | LONG LONG AGO                     | 41 | BRIDAL MARCH FROM "LOHENGRIN"          |
| 17 | SIPPIN' CIDER THROUGH A STRAW     | 42 | AIR FROM "SUITE no.3"                  |
| 18 | UNDER THE SPREADING CHESTNUT TREE | 43 | SCENE FROM "SWAN LAKE"                 |
| 19 | SUMM SUMM SUMM                    | 44 | MARCH FROM "THE NUTCRACKER"            |
| 20 | DANNY BOY                         | 45 | TRIUMPHAL MARCH FROM "AIDA"            |
| 21 | MY DARLING CLEMENTINE             | 46 | TOY SYMPHONY                           |
| 22 | HOUSE OF THE RISING SUN           | 47 | SERENADE FROM "EINE KLEINE NACHTMUSIK" |
| 23 | AURA LEE                          | 48 | CHANSON DU TOREADOR FROM "CARMEN"      |
| 24 | WHEN JOHNNY COMES MARCHING HOME   | 49 | SPRING FROM "THE FOUR SEASONS"         |



**CASIO®**

**Производитель:**

КАСИО КОМПЬЮТЕР КО., ЛТД, 6-2, Хон-мачи 1-чоме Шибуя-ку, Токио, Япония

**Шарпин:**

Шарпин Индастриэл Лтд.

Ся Тунг Пу Пудзи, район Лунганг, Шеньжень

Сделано в Китае